



# Hencon TransVers Modular

многофункциональное шасси  
со сменными кассетами

ООО «ХЕНКОН СИБИРЬ»  
ул. Матросова, д. 30, стр. 82,  
660079, Красноярск, Россия

Тел/факс: +7 (391) 200 09 09

info@hencon.ru,  
www.hencon.ru

## МАШИНОСТРОИТЕЛЬНОЕ ПРЕДПРИЯТИЕ HENCON

«Хенкон Сибирь» - дочернее предприятие нидерландского производителя специализированного оборудования для горно-металлургической отрасли Hencon BV. Основные направления работы: разработка, проектирование и производство специальной мобильной техники для металлургии и горнодобывающей отрасли, вакуумные технологии, а также пирометаллургическое производство с использованием последних достижений в области плавки цветных металлов на короткой дуге. На предприятии действует полный цикл сборки из европейских комплектующих и российских металлоконструкций.

Техника Хенкон эксплуатируется в следующих отраслях промышленности:

- Алюминиевая отрасль
- Горная отрасль
- Металлургия
- Лесная отрасль
- Железнодорожная отрасль
- Пирометаллургия

### Производство

Производственные мощности позволяют выполнять весь объем работ по сборке металлоконструкций, узлов и агрегатов, по покраске готовых машин и их наладки.

Главное достижение – европейский уровень качества продукции российского изготовителя, подтвержденный длительным опытом эксплуатации в самых разных условиях на предприятиях металлургической и горной отрасли в России и за рубежом.

Особенностью компании является ориентация на узко-специализированную технику, предназначенную для решения уникальных технических и технологических задач.

Общая площадь производственных помещений: 3800 м<sup>2</sup>.



Общая численность работников холдинга «Хенкон» – 600 чел  
Из них в России – 96 человек.

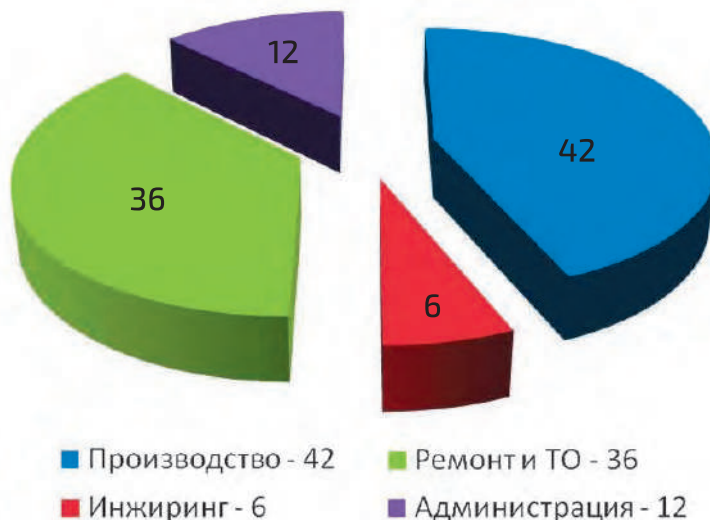

## Сервисная поддержка

Миссия компании ООО «Хенкон Сибирь» заключается в создании системы, объединяющей поставки оборудования с послепродажной сервисной поддержкой для каждого клиента. Система предусматривает постоянную обратную связь в интересах обеих сторон, создание и оптимизацию структуры сервисного обслуживания эксплуатируемого оборудования. Решения могут быть самые разные: от поставок запасных частей и консультационной поддержки до полномасштабных сервисных контрактов, оплата по которым ставится в прямую зависимость от фактического уровня коэффициента технической готовности и коэффициента использования оборудования.

Департамент сервисной поддержки применяет гибкие схемы работы в зависимости от специфических условий клиента. ООО «Хенкон Сибирь» организует сервисные участки и содержит местный технический и руководящий персонал, гарантирующий быструю и результативную реакцию на возникающие у клиента ситуации.

## Услуги, оказываемые Департаментом сервисной поддержки:

- Организация сервисных участков на предприятиях заказчика
- Продажа запасных частей
- Обучение и инструктирование эксплуатационного персонала
- Техническое обучение

## Инжиниринг

Конструкторы «Хенкон Сибирь» имеют доступ к базе данных и к ведущим специалистам голландского офиса компании Hencon, расположенном в г. Ульфт, Нидерланды. Коллективное знание и сорокалетний опыт проектирования техники для металлургических и горных производств по направлениям металлоконструкции, гидрооборудование, электрооборудование и электронные средства управления помогают находить самые оригинальные и эффективные решения.

Опираясь на знания ведущих специалистов, компания успешно развивает ранее созданные конструкторские «платформы» с помощью самых современных программных продуктов автоматизированного проектирования.

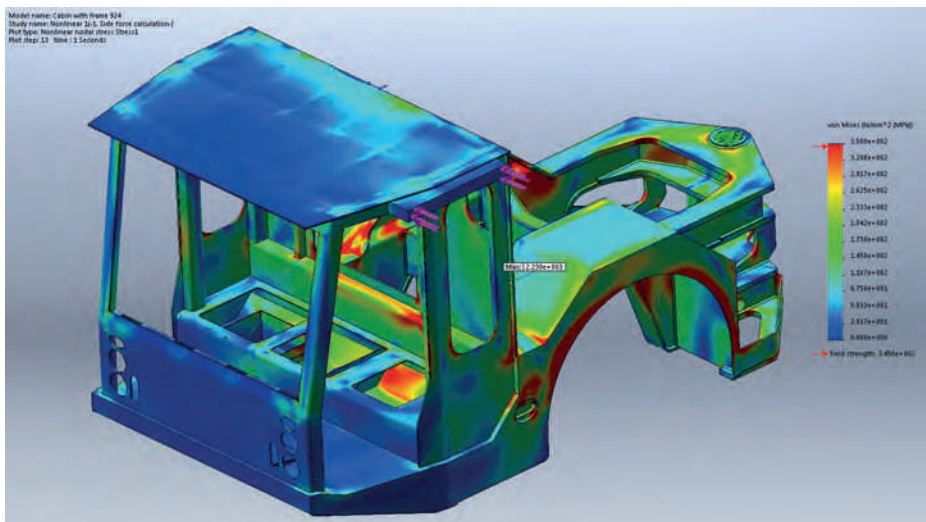
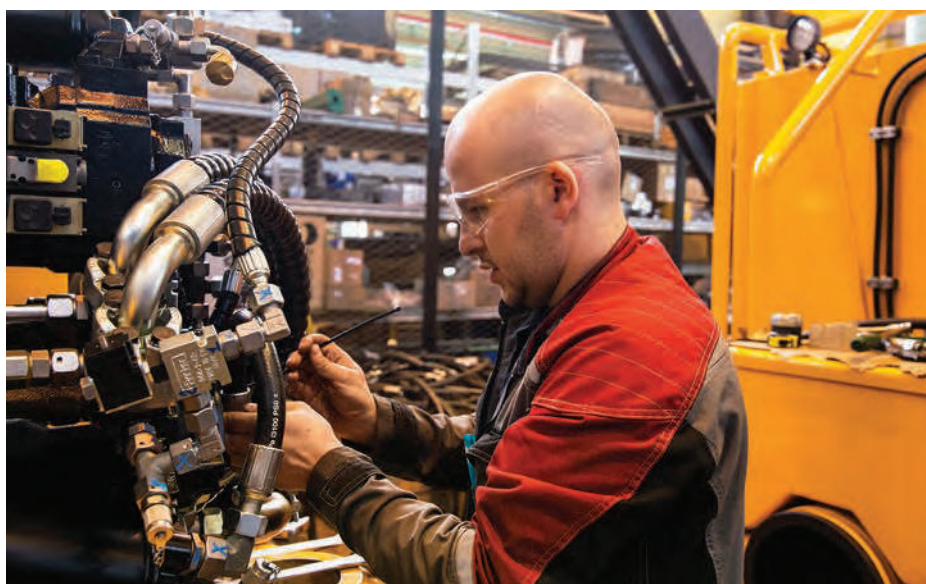

Model name: Cabin with frame 024  
Study name: Mainframe 3D.5. Safe Area calculation  
Plot type: Maximum nodal stress (Stress)  
Plot size: 13. mm | 3. Seconds

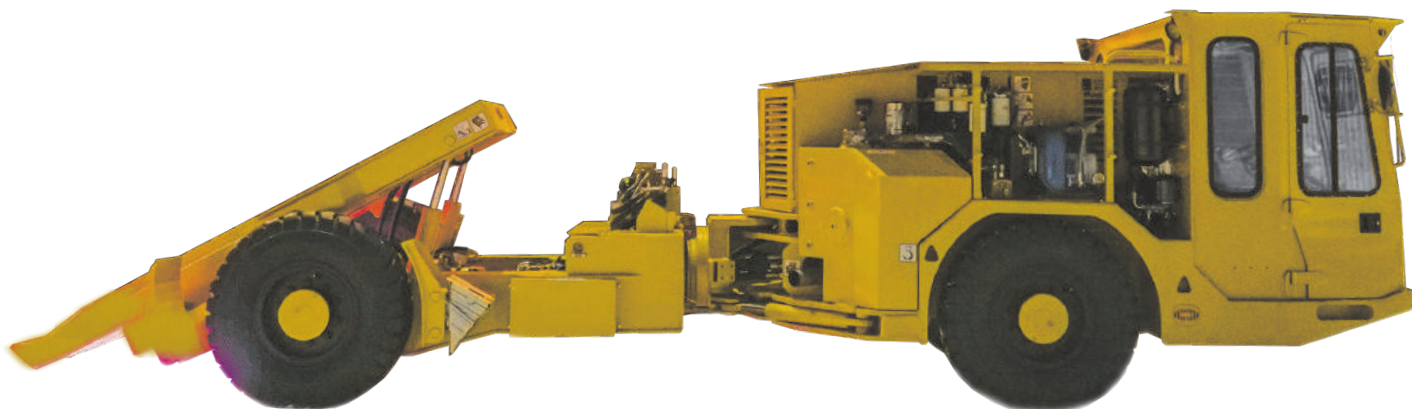

### HENCON TRANSVERS MODULAR

Подземная самоходная установка, оборудованная универсальной платформой с возможностью установки сменных кассет. Система, позволяющая выполнять несколько видов работ, используя всего одну единицу техники. Более 10 кассет для различных целей. Замена кассеты производится оператором самостоятельно без использования внешней помощи и занимает около 1 минуты.

Конструктивные и технологические особенности машины обеспечивают высокую манёвренность и надёжность использования в подземных горных выработках в условиях химически агрессивной окружающей среды, в интервале температур от  $-35$  до  $+35$  °С, при относительной влажности до 100%. TransVers Modular полностью соответствует российским и международным требованиям безопасности для эксплуатации в подземных условиях.

Машина имеет раму сочлененной конструкции, состоящую из двух частей: передней (кабина и силовая установка) и задней (универсальная платформа с возможностью установки сменных кассет, включающая в себя наклонную раму, устройства подъема и фиксации кассеты). Обе части рамы оборудованы ведущими мостами с возможностью межосевой блокировки.

- закрытая герметичная кабина оператора с пылевым воздушным фильтром
- воздушный фильтр моторного отсека
- герметичный указатель уровня моторного масла Mirphy вместо щупа
- быстроразъемные соединения для заливки моторного и гидравлического масла
- автоматическая система пожаротушения

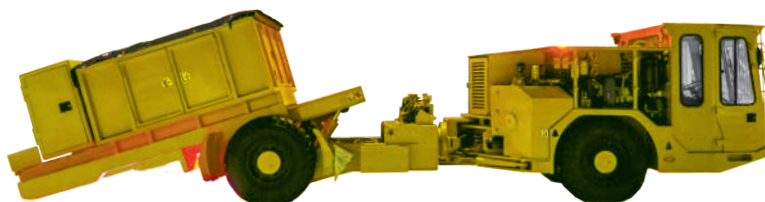

## ДВИГАТЕЛЬ

Deutz TCD2013 L04 2V

Исполнение

4-цилиндровый с турбонагнетателем, экологический класс по Tier III

Охлаждение

Жидкостное

Полная мощность

126 кВт при 2300 об/мин

Рабочий объем

4760 см<sup>3</sup>

Максимальный

крутящий момент  
670 Нм

Объем топливного бака

240 л

## ТРАНСМИССИЯ

Тип

Гидростатическая с двумя диапазонами скоростей и межосевой блокировкой

## РЕДУКТОР ГИДРОНАСОСОВ

Модель

BREVINI Z3-340

Передаточное отношение  
0,85

## ГИДРОНАСОСЫ ХОДА

Производитель

Linde

Модель

HPV105

Тип

Аксиально-поршневой с изменяемым рабочим объемом и обратной связью

## ГИДРОМОТОРЫ ХОДА

Модель

Linde HNV 210

Тип

Аксиально-поршневой с изменяемым рабочим объемом и обратной связью

## МОСТЫ

Производитель

Kessler

Модель

D71

Тип

Промышленного применения, грузоподъемность 30 тонн

Передний мост  
ведущий жесткий

Задний мост  
ведущий жесткий

Тип дифференциала

С гипоидной передачей

Тип главной передачи

Планетарные редукторы

## ТОРМОЗНАЯ СИСТЕМА

Тип тормоза

Пружинный тормоз с гидравлической разблокировкой и принудительным охлаждением

Включение тормоза  
Пружинное включение с гидравлической разблокировкой

Вспомогательный  
тормоз

Гидравлический

## ГИДРАВЛИЧЕСКАЯ СИСТЕМА

Оборудована двумя гидронасосами хода, одним гидронасосом привода оборудования и аварийным насосом для разблокировки тормозов привода и рулевого управления

Тип насосов

Аксиально-поршневые с изменяемым рабочим объемом и обратной связью

Расход

0-240 л/мин

Давление

200 бар

Емкость

гидравлического бака  
210 л.

## РУЛЕВОЕ УПРАВЛЕНИЕ

Рулевое управление осуществляется при помощи рулевых гидроцилиндров, управляемых рулевым насосом-дозатором

## ЭЛЕКТРИЧЕСКАЯ СИСТЕМА

Напряжение  
24 В

Аккумуляторы  
12 вольт, 105 А/час

Генератор

100 А

## СМЕННЫЕ КАССЕТЫ

1. Бетоносмеситель
  2. Ножничный подъемник
  3. Перевозка топлива
  4. Перевозка топлива и смазочных материалов
  5. Транспортировка персонала (16 мест)
  6. Перевозка взрывчатых веществ
  7. Транспортировка грузов
  8. Транспортировка грузов с КМУ
  9. Цистерна для воды
  10. Мобильная мастерская
- \*возможна разработка нестандартных кассет

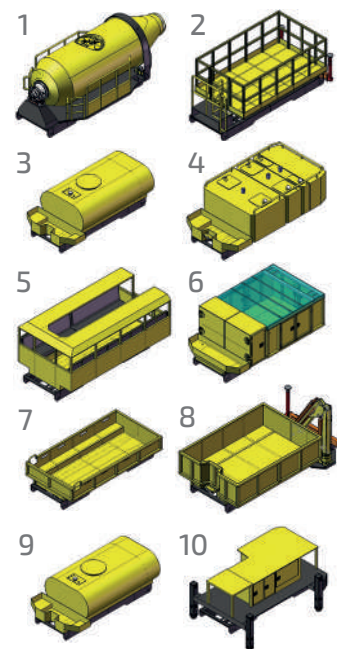

## Кабина оператора

Машина имеет комфортабельную трехместную кабину с хорошим обзором рабочей зоны. Система вентиляции воздуха с отопителем и обдувом лобового стекла. Защитная система ROPS FOPS. Многофункциональный дисплей оператора с возможностью вывода всех параметров систем машины. Круговое освещение рабочей зоны. Поддрессоренное сиденье с ремнем безопасности и регулированием по 8 параметрам.

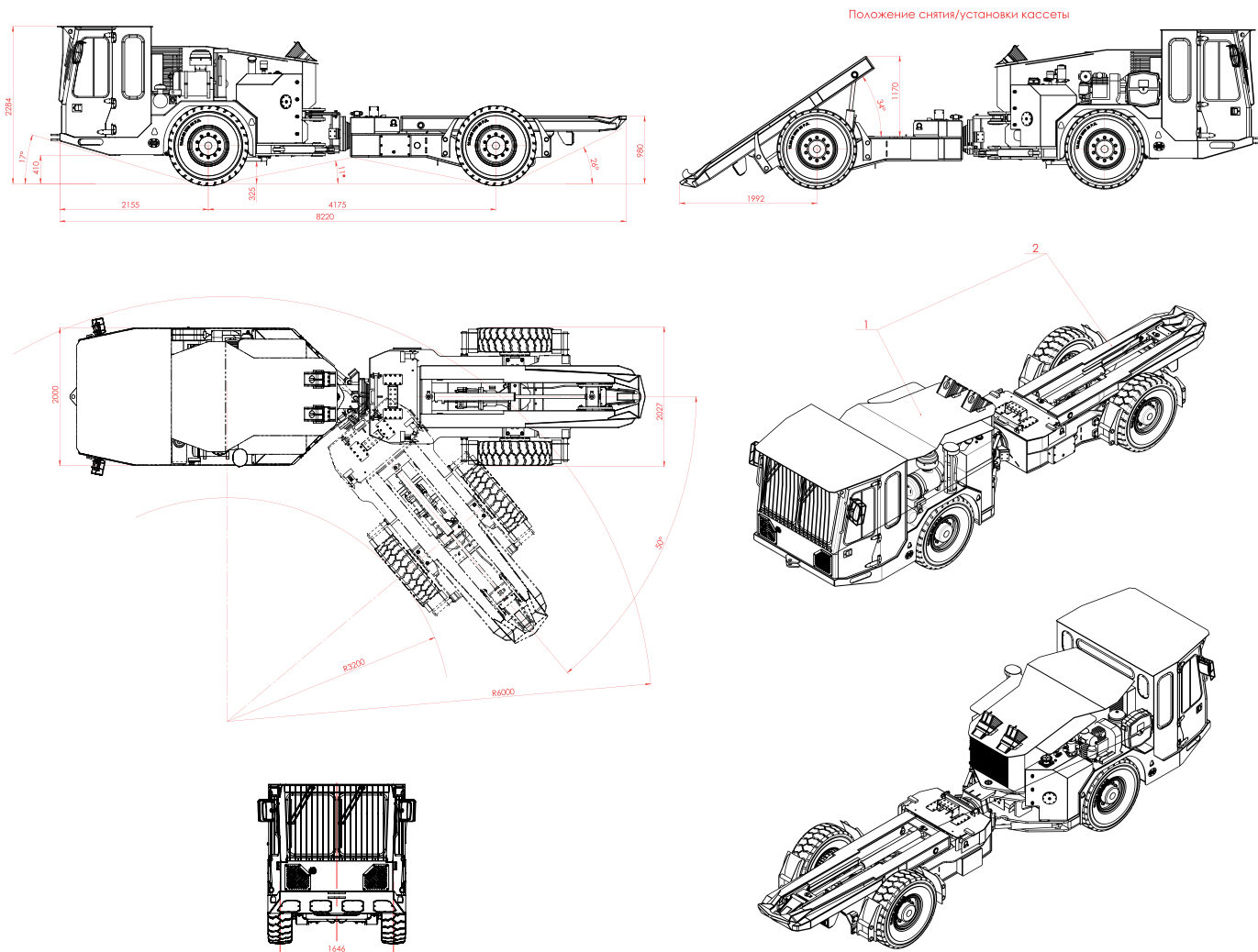

## ГАБАРИТЫ МАШИНЫ И МАНЕВРЕННОСТЬ

|                              |         |                            |            |
|------------------------------|---------|----------------------------|------------|
| Длина                        | 8820 мм | Макс. скорость хода        | 25 км/ч    |
| Ширина                       | 2027 мм | Преодолеваемый уклон       | 15°        |
| Высота                       | 2298 мм | Угол складывания рамы      | 50°        |
| Радиус поворота внутренний   | 3200 мм | Снаряженная масса          | 11400 кг   |
| Радиус поворота внешний      | 6000 мм | Грузоподъемность платформы | 12000кг    |
| Дорожный просвет (межосевой) | 400 мм  | Размер шин                 | 12.00 x 20 |

ООО «Хенкон Сибирь» оставляет за собой право вводить изменения, не ухудшающие рабочие характеристики оборудования.

РОССИЙСКИЕ КЛИЕНТЫ

«Хенкон Сибирь» произвел около 300 единиц техники, которая полностью удовлетворяет потребность российской алюминиевой отрасли, и успешно применяется на крупнейших предприятиях горно-металлургического сектора.



ЭКСПОРТ ПРОДУКЦИИ «ХЕНКОН СИБИРЬ»



ЗАРУБЕЖНЫЕ КЛИЕНТЫ



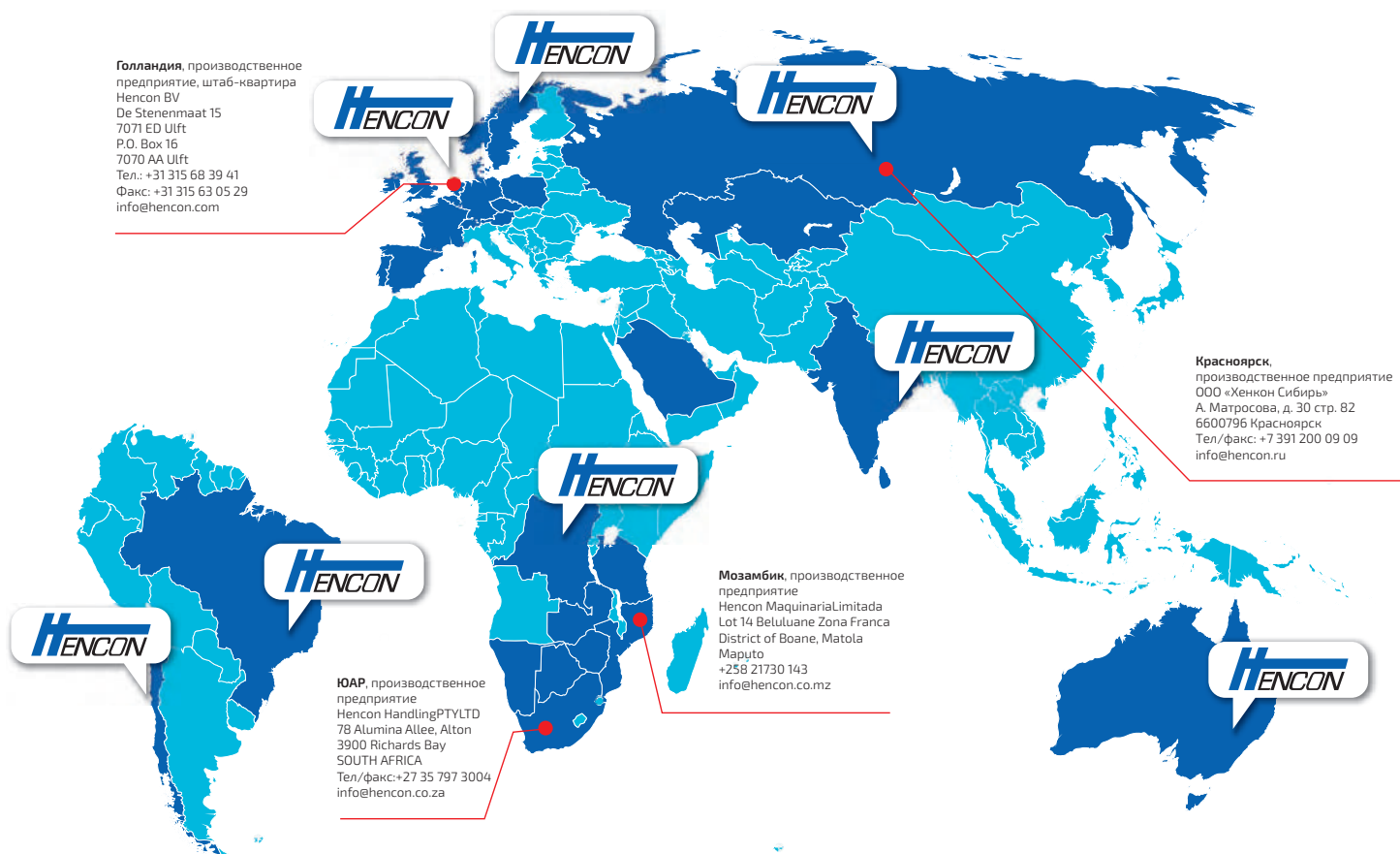

## ГЕОГРАФИЯ ПОСТАВОК:

**Россия:** Красноярск, Братск, Богучаны, Саяногорск, Северо-Енисейск, Новокузнецк, Иркутск (Шелехов), Кандалакша, Волгоград, Каменск-Уральский, Тихвин, Тайшет, Старый Оскол, Кировск.

**Казахстан, Индия, Саудовская-Аравия**

**Европа:** Норвегия, Швеция, Дания, Германия, Франция, Австрия, Польша, Испания, Италия, Турция, Соединенное Королевство

**Австралия**

**Южная Америка:** Чили, Бразилия

**ГОЛОВНОЙ ОФИС -  
НИДЕРЛАНДЫ  
СБОРОЧНОЕ ПРЕДПРИЯТИЕ I**  
Hencon BV  
De Stenenmaat 15  
7071 ED Ulft  
P.O. Box 16  
7070 AA Ulft  
Тел.: +31 315 68 39 41  
Факс: +31 315 63 05 29  
info@hencon.com

**РОССИЯ  
СБОРОЧНОЕ ПРЕДПРИЯТИЕ II**  
ООО «Хенкон Сибирь»  
А. Матросова, д. 30 стр. 82  
6600796 Красноярск  
Тел/факс: +7 391 200 09 09

**ЮАР  
Hencon Vacuum Technologies PTY Ltd**  
Unit 3, 80 Schooner Street  
Laser Park, Honeydew 2040,  
Johannesburg  
P.O. Box 3932  
Honeydew 2040  
+27 11 794 9955  
+27 86 600 6955  
sales@hencon-vactech.com

**ЮАР  
СБОРОЧНОЕ ПРЕДПРИЯТИЕ**  
Hencon Handling PTY LTD  
78 Alumina Allee, Alton  
3900 Richards Bay  
SOUTH AFRICA  
Тел/факс:+27 35 797 3004  
info@hencon.co.za

**МОЗАМБИК**  
Hencon Maquinaria Limitada  
Lot 14 Beluluane Zona Franca  
District of Boane, Matola Maputo  
+258 21730 143  
info@hencon.co.mz

**ИНДИЯ**  
Hencon Services India Pvt Ltd  
207, Maker Chambers V  
Nariman Point, Mumbai - 400021  
contact@henconindia.com  
www.henconindia.com