



HENCON TRIDENT D&T

Рудничный дизелевоз

ООО «ХЕНКОН СИБИРЬ»
ул. Матросова, д. 30, стр. 82,
660079, Красноярск, Россия

Телефон: +7 391 2350 564
Факс: +7 391 2359 623

info@hencon.ru,
www.hencon.ru

МАШИНОСТРОИТЕЛЬНОЕ ПРЕДПРИЯТИЕ HENCON

«Хенкон Сибирь» - дочернее предприятие нидерландского производителя специализированного оборудования для горно-металлургической отрасли Hencon BV. Основные направления работы: разработка, проектирование и производство специальной мобильной техники для металлургии и горнодобывающей отрасли, вакуумные технологии, а также пирометаллургическое производство с использованием последних достижений в области плавки цветных металлов на короткой дуге. На предприятии действует полный цикл сборки из европейских комплектующих и российских металлоконструкций.

Техника Хенкон эксплуатируется в следующих отраслях промышленности:

- Алюминиевая отрасль
- Горная отрасль
- Металлургия
- Лесная отрасль
- Железнодорожная отрасль
- Пирометаллургия

Производство

Производственные мощности позволяют выполнять весь объем работ по сборке металлоконструкций, узлов и агрегатов, по покраске готовых машин и их наладки.

Главное достижение – европейский уровень качества продукции российского изготовителя, подтвержденный длительным опытом эксплуатации в самых разных условиях на предприятиях металлургической и горной отрасли в России и за рубежом.

Особенностью компании является ориентация на узко-специализированную технику, предназначенную для решения уникальных технических и технологических задач.

Общая площадь производственных помещений: 3800 м².



Общая численность работников холдинга «Хенкон» – 600 чел
Из них в России – 96 человек.



■ Производство - 42 ■ Ремонты ТО - 36
■ Инжиниринг - 6 ■ Администрация - 12



Сервисная поддержка

Миссия компании ООО «Хенкон Сибирь» заключается в создании системы, объединяющей поставки оборудования с послепродажной сервисной поддержкой для каждого клиента. Система предусматривает постоянную обратную связь в интересах обеих сторон, создание и оптимизацию структуры сервисного обслуживания эксплуатируемого оборудования. Решения могут быть самые разные: от поставок запасных частей и консультационной поддержки до полномасштабных сервисных контрактов, оплата по которым ставится в прямую зависимость от фактического уровня коэффициента технической готовности и коэффициента использования оборудования.

Департамент сервисной поддержки применяет гибкие схемы работы в зависимости от специфических условий клиента. ООО «Хенкон Сибирь» организует сервисные участки и содержит местный технический и руководящий персонал, гарантирующий быструю и результативную реакцию на возникающие у клиента ситуации.

Услуги, оказываемые Департаментом сервисной поддержки:

- Организация сервисных участков на предприятиях заказчика
- Продажа запасных частей
- Обучение и инструктирование эксплуатационного персонала
- Техническое обучение

Инжиниринг

Конструкторы «Хенкон Сибирь» имеют доступ к базе данных и к ведущим специалистам голландского офиса компании Hencon, расположенном в г. Ульфт, Нидерланды. Коллективное знание и сорокалетний опыт проектирования техники для металлургических и горных производств по направлениям металлоконструкции, гидрооборудование, электрооборудование и электронные средства управления помогают находить самые оригинальные и эффективные решения.

Опираясь на знания ведущих специалистов, компания успешно развивает ранее созданные конструкторские «платформы» с помощью самых современных программных продуктов автоматизированного проектирования.

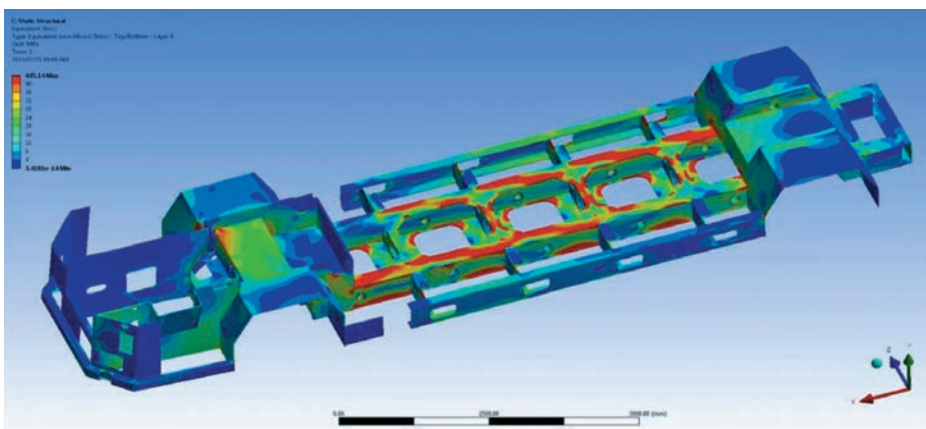
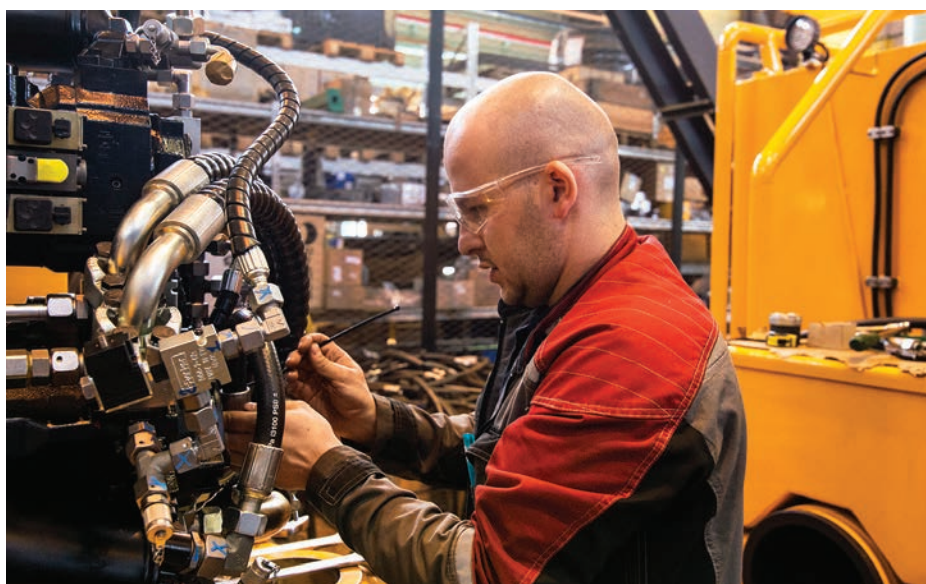



HENCON TRIDENT D8T

– дизелевоз рудничный, предназначенный для транспортирования составов по подземным откаточным горным выработкам шахт и рудников, не оборудованных контактной сетью. Рабочее оборудование машины включает в себя сцепное устройство со штыревой сцепкой и сварочный аппарат с гидроприводом.

Конструктивные и технологические особенности дизелевоза обеспечивают высокую манёвренность и надёжность использования в подземных горных выработках в условиях химически агрессивной окружающей среды, в интервале температур от -35 до $+35$ °С, при относительной влажности до 100%. TRIDENT D8T полностью соответствует российским и международным требованиям безопасности для эксплуатации в подземных условиях.

Машина оборудована системами защиты:

- закрытая герметичная оператора с пылевым воздушным фильтром
- воздушный фильтр моторного отсека
- быстроразъемные соединения для заливки гидравлического масла
- централизованная система пожаротушения



ДВИГАТЕЛЬ

Deutz D914 L05
Исполнение
5-цилиндровый,
уровень выбросов
EC Step III A и Tier III

Охлаждение
Воздушное

Полная мощность
72,5 кВт при 2300 об/мин

Рабочий объем
5390 см³

Максимальный
крутящий момент
333 Нм

Объем топливного бака
180л

ТРАНСМИССИЯ

Тип
Гидростатическая
с прямым приводом
гидронасосов хода
и оборудования

ГИДРОНАСОСЫ ХОДА

Модель
Sauer Danfoss H1-P-130 ISL

Тип
Аксиально-поршневой
с изменяемым рабочим
объемом и обратной
связью

ГИДРОНАСОС ОБОРУДОВАНИЯ

Модель
Sauer Danfoss K2R045
Тип
Аксиально-поршневой
с изменяемым рабочим
объемом и обратной
связью

ГИДРОМОТОР ХОДА

Модель
Staffa HMB080S03-30
Тип
Радиально-поршневой

ТОРМОЗНАЯ СИСТЕМА

Тип тормоза
Механический
с пружинным
включением
и гидравлическим
отключением

Вспомогательный
тормоз
Гидравлический

ГИДРАВЛИЧЕСКАЯ СИСТЕМА

Оборудована одним
гидронасосом хода,
одним гидронасосом
привода оборудования
и ручным насосом для
разблокировки
стояночного тормоза

Тип насосов
Аксиально-поршневой
с изменяемым
рабочим объемом
и обратной связью

Давление
230 бар

Емкость
гидравлического бака
180 л.

ЭЛЕКТРИЧЕСКАЯ СИСТЕМА

Напряжение
24 В
Аккумуляторы
12 вольт, 105 А/час
Генератор
100 А

ФУНКЦИОНАЛЬНЫЕ ПАРАМЕТРЫ

Сварочный ток
30/400 А

Сварочное напряжение
21,6 – 36 В

Напряжение электросети
(50Гц)
230/400 В

Мощность сварочного
аппарата
4/10 кВт

Кабина оператора

Машина имеет комфортабельную одно-местную кабину с хорошим обзором рабочей зоны. Оборудование кабины обеспечивает необходимую степень защиты оператора, удобство управления и комфорт. Кабина оператора снабжена обогревателем, включая обогрев лобового стекла, зеркало заднего вида установлено с левой стороны у входной двери

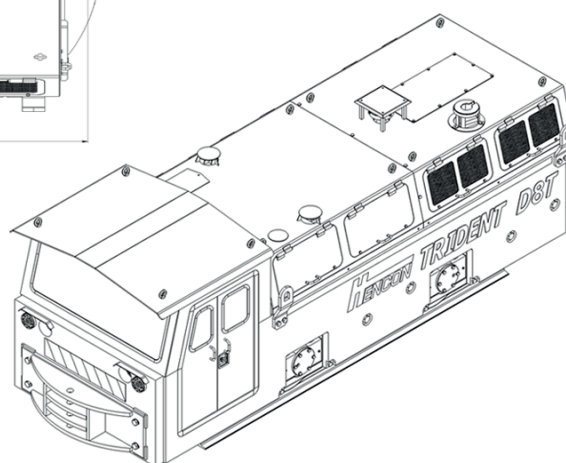
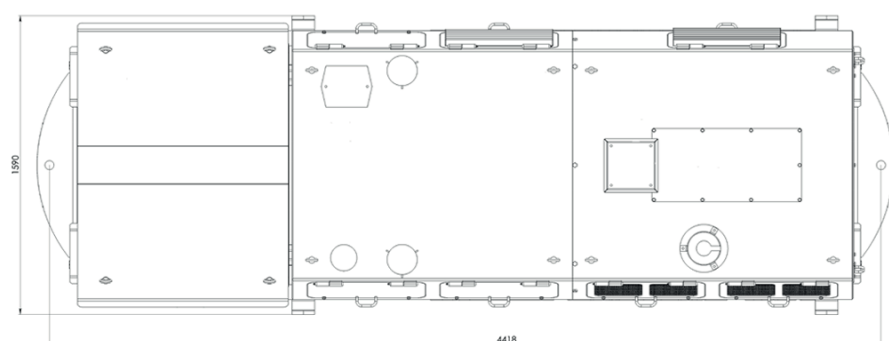
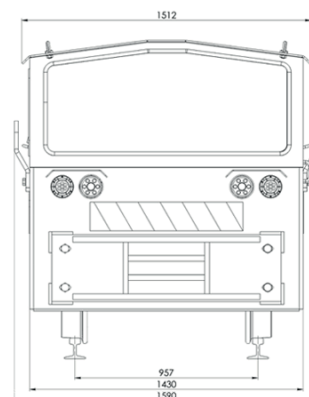
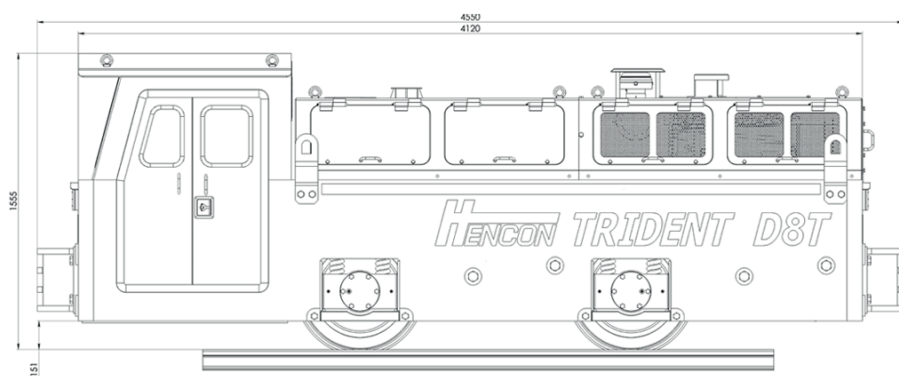

ГАБАРИТЫ МАШИНЫ И МАНЕВРЕННОСТЬ

Длина	4550 мм	Уклон рельсового пути	0,005
Ширина	1430 мм	Макс. скорость хода (вперед и назад)	15 км/ч
Высота	1555 мм	Вес машины в снаряженном состоянии	8000 кг
Жесткая база (шасси)	1425 мм	Полная масса поезда	64 000 кг
Ширина колеи	900 мм	Максимальное тяговое усилие	20 кН
Клиренс	150 мм	Максимальное тормозное усилие	20 кН
Просвет между рамой и головкой рельса	140 мм	Диаметр колеса по кругу катания	610 мм
Радиус закругления рельсового пути	15 мм	Ширина колеса по кругу катания	100 мм

ООО «Хенкон Сибирь» оставляет за собой право вводить изменения, не ухудшающие рабочие характеристики оборудования.

РОССИЙСКИЕ КЛИЕНТЫ

«Хенкон Сибирь» произвел около 300 единиц техники, которая полностью удовлетворяет потребность российской алюминиевой отрасли, и успешно применяется на крупнейших предприятиях горно-металлургического сектора.



ЭКСПОРТ ПРОДУКЦИИ «ХЕНКОН СИБИРЬ»



ЗАРУБЕЖНЫЕ КЛИЕНТЫ



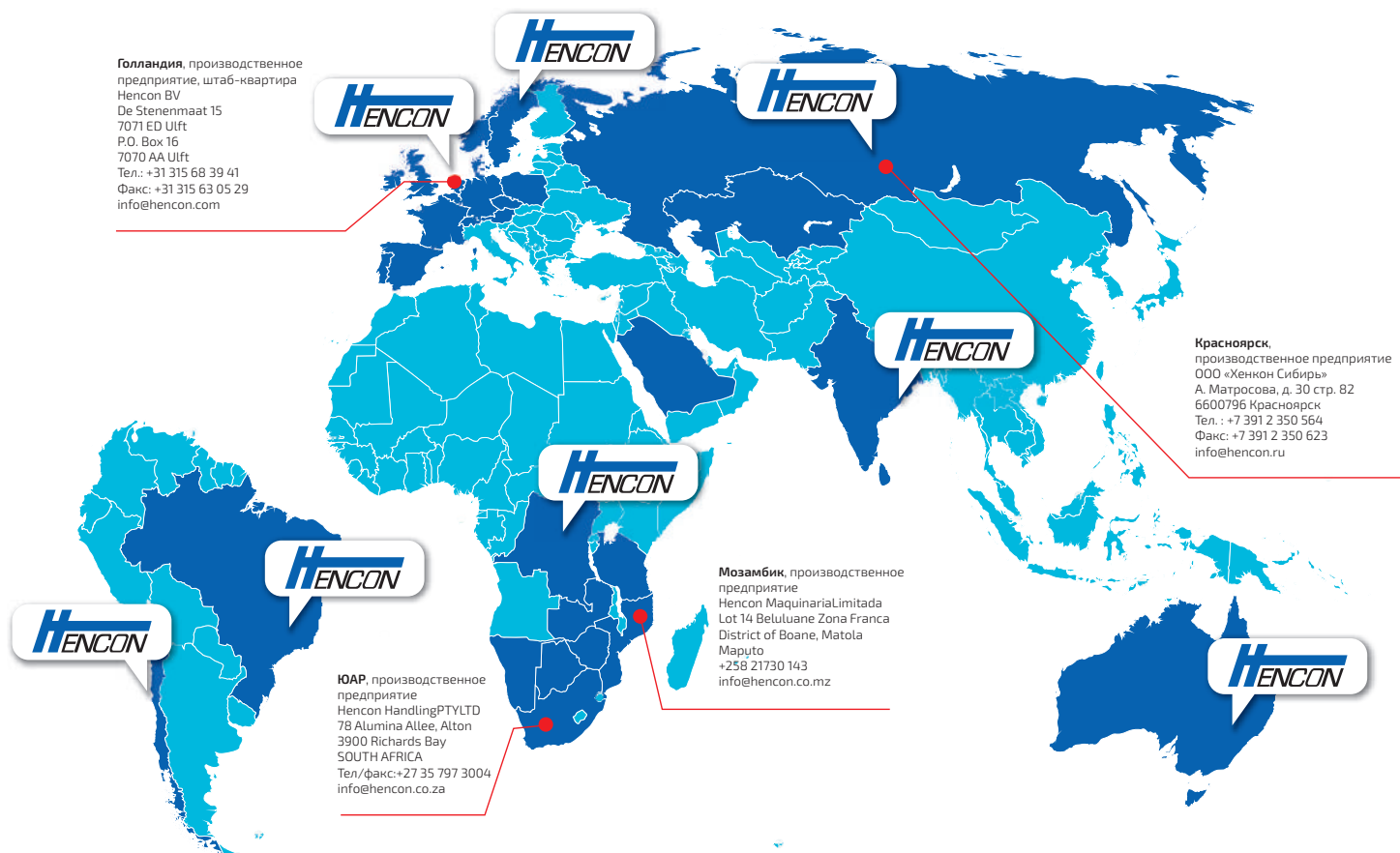

ГЕОГРАФИЯ ПОСТАВОК:

Россия: Красноярск, Братск, Богучаны, Саяногорск, Северо-Енисейск, Новокузнецк, Иркутск (Шелехов), Кандалакша, Волгоград, Каменск-Уральский, Тихвин, Тайшет, Старый Оскол, Кировск.

Казахстан, Индия, Саудовская-Аравия

Европа: Норвегия, Швеция, Дания, Германия, Франция, Австрия, Польша, Испания, Италия, Турция, Соединенное Королевство

Австралия

Южная Америка: Чили, Бразилия

**ГОЛОВНОЙ ОФИС - НИДЕРЛАНДЫ
СБОРОЧНОЕ ПРЕДПРИЯТИЕ I**
Hencon BV
De Stenenmaat 15
7071 ED Ulft
P.O. Box 16
7070 AA Ulft
Тел.: +31 315 68 39 41
Факс: +31 315 63 05 29
info@hencon.com

**РОССИЯ
СБОРОЧНОЕ ПРЕДПРИЯТИЕ II**
ООО «Хенкон Сибирь»
А. Матросова, д. 30 стр. 82
6600796 Красноярск
Тел. : +7 391 2 350 564
Факс: +7 391 2 350 623
info@hencon.ru

**ЮАР
Hencon Vacuum Technologies PTY Ltd**
Unit 3, 80 Schooner Street
Laser Park, Honeydew 2040,
Johannesburg
P.O. Box 3932
Honeydew 2040
+27 11 794 9955
+27 86 600 6955
sales@hencon-vactech.com

**ЮАР
СБОРОЧНОЕ ПРЕДПРИЯТИЕ**
Hencon Handling PTY LTD
78 Alumina Allee, Alton
3900 Richards Bay
SOUTH AFRICA
Тел/факс:+27 35 797 3004
info@hencon.co.za

МОЗАМБИК
Hencon Maquinaria Limitada
Lot 14 Beluluane Zona Franca
District of Boane, Matola Maputo
+258 21730 143
info@hencon.co.mz

ИНДИЯ
Hencon Services India Pvt Ltd
207, Maker Chambers V
Nariman Point, Mumbai - 400021
contact@henconindia.com
www.henconindia.com